

CE

TELÉFONO INALÁMBRICO DECT

MANUAL DE INSTRUCCIONES

ES

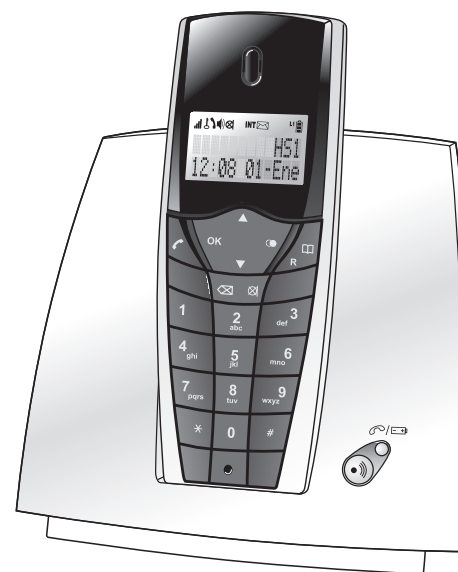

Equipo

1. Pantalla de LCD
2. Teclas de funciones
3. Auricular
4. Micrófono
5. Compartimiento de las pilas
6. Contacto para carga
7. Receptor para auriculares (opcional)

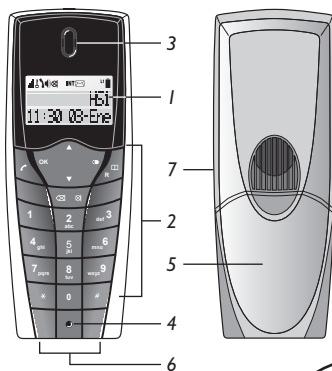

Base

8. Contacto para carga
9. Botón de localizado rápido
10. Indicador de Carga / En uso
11. Puerto de conexión de línea telefónica
12. Puerto de conexión para adaptador de energía eléctrica

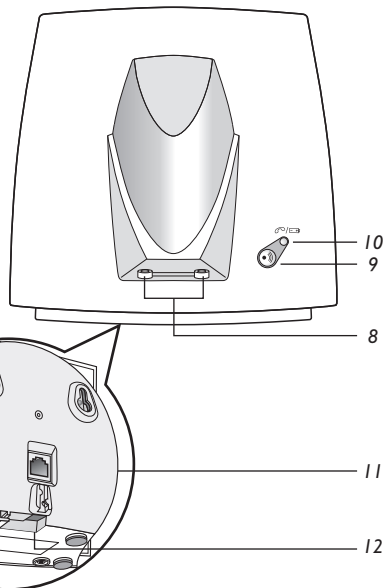

Cargador (opcional)

13. Contacto para recarga
14. Indicador de Carga
15. Adaptador de energía eléctrica

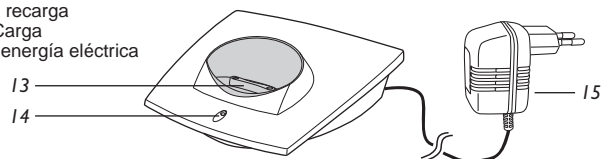

Accesorios y Contenido

- Base
- Equipo
- Cargador (opcional)
- 3 pilas recargables (1.2 V 600mAh)
- Cable de línea telefónica
- Adaptador de energía eléctrica
- Manual de instrucciones
- Accesorio para montaje en pared

Instrucciones para el usuario

Felicidades por la compra de su teléfono X-VIEW. Este teléfono fue diseñado con el toque final de un renombrado diseñador danés. Es un dispositivo de última tecnología, tanto en lo que hace a su aspecto exterior como así también en sus funciones.

El teléfono X-VIEW cuenta con la última tecnología digital del sistema DECT (Telecomunicación digital inalámbrica mejorada), la cual le brinda sonido digital, largo alcance y un menú de funciones de fácil manejo.

De acuerdo al sistema DECT, compatible con GAP, permite que hasta 5 equipos diferentes puedan registrarse a una misma base, ofreciendo la posibilidad de intercomunicación y transferencia de llamadas entre ellos.

Además cuenta entre sus funciones: identificación de llamadas, rediscado, directorio telefónico y memoria de llamadas entrantes.

Este manual de instrucciones describe brevemente los procesos de instalación y las características principales del teléfono.

Instalación

Este teléfono funciona sólo bajo provisión de energía eléctrica constante. Se aconseja contar con otro teléfono de línea que trabaje sin la necesidad de energía eléctrica para casos de emergencia.

1. En la base, conecte un extremo del cable de línea telefónica al puerto de conexión de línea, y el otro extremo al receptor de línea de su pared.
2. En la base, conecte el adaptador de energía eléctrica al puerto de conexión para el adaptador de energía eléctrica.

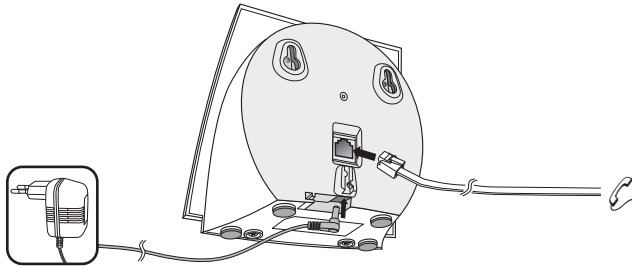

3. En el equipo, deslice y abra suavemente la tapa del compartimiento de las pilas e inserte las pilas recargables incluidas con el equipo. Asegúrese que se coloquen correctamente, de acuerdo a la polaridad de las mismas. La pantalla de LCD se encenderá de inmediato.

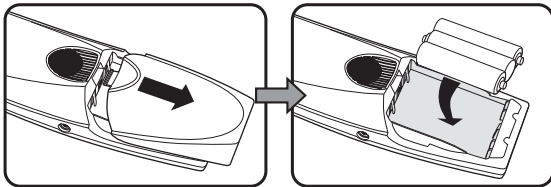

4. Coloque el equipo en la base, de acuerdo con la imagen, asegurándose de que el indicador de Carga en la base se enciende, comenzando el proceso de carga.

(Por favor refiérase al Apéndice A para fijado del equipo a la pared, y al Apéndice B para ver el esquema de perforado)

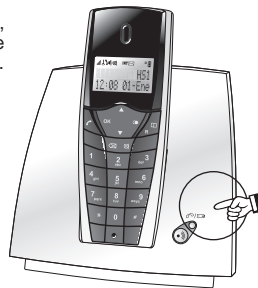

NOTA IMPORTANTE : Para optimizar el rendimiento de las pilas, realice una recarga inicial de 24hs luego de la instalación.

Contenidos opcionales

Dependiendo de los diferentes modelos del producto, pueden estar incluidos equipos adicionales.

Simplemente deberá conectar las pilas del equipo adicional como se describió anteriormente, y el adaptador de energía a una toma de pared. Se recomienda la carga inicial del equipo por 24hs.

También dependiendo de los contenidos del producto, puede estar incluido un set de auriculares. Conectando los auriculares al equipo, Ud. podrá escuchar y hablar a través de ellos.

Reemplazo de pilas

Dependiendo del uso, se recomienda reemplazar las pilas recargables al menos una vez por año para optimizar su rendimiento.

Información en pantalla

En modo de espera:-

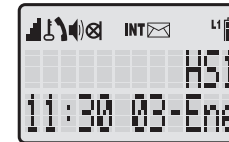

Símbolo	Significado
	La antena muestra la recepción de la señal. Si el equipo se encuentra demasiado lejos de la base, o bien se desconecta la energía eléctrica que provee a la misma, el símbolo de antena parpadeará.
	Bloqueo de teclado activado
	Este símbolo aparecerá cuando el teléfono se encuentre en uso
	Este símbolo aparecerá cuando se encienda el altavoz
	Este símbolo aparecerá cuando el micrófono sea silenciado

Símbolo	Significado
INT	Este símbolo aparecerá cuando el teléfono se encuentre en modo de intercomunicación
	Este símbolo aparecerá cuando haya una nueva llamada sin contestar
L1	Este símbolo aparecerá cuando la línea se encuentre ocupada
	Muestra la capacidad de la batería
HS 1	Muestra el nombre y número de equipo
11:30 03-Ene	Muestra fecha y hora
/ (luz en la base)	La Luz en la base indica el estado de Carga, con luz roja fija; En uso, con luz verde fija. La luz parpadeará si hay mensajes recibidos.

Equipo

Antes de describir las funciones del teclado, es conveniente detallar las múltiples funciones asignadas a una sólo tecla para evitar confusiones.

Tecla	En modo espera	En uso	En modo configuración
	Oprima esta tecla para contestar una llamada entrante. Oprima y mantenga para encender y apagar el equipo.	Oprima esta tecla para finalizar una llamada. Oprima y mantenga para activar y desactivar el altavoz.	Al revisar el directorio telefónico, el listado de rediscado o de llamadas identificadas, oprima esta tecla para discar.
0 - 9	Para ingresar dígitos 0-9	Para enviar señal DTMF 0-9	Para ingresar dígitos 0-9
▲ / ▼	Para ingresar al modo de Configuración	Para ajustar el volumen del auricular durante una conversación	Para buscar entre las opciones del menú
OK	Para realizar llamadas internas a otro equipo (si más de un equipo están conectados)	Oprima esta tecla seguido de un nro. de equipo para transferir una llamada (si más de un equipo están conectados)	Para confirmar una acción o selección
	Para revisar los registros del directorio telefónico	Funciona como Flash, para cambiar entre dos líneas	

Tecla	En modo espera	En uso	En modo configuración
	Para borrar el último número ingresado	Modo silencioso	En modo configuración, vuelve al menú anterior o cancela la acción seleccionada
	Lista de rediscado. Al presionar esta tecla se verán los 10 últimos números discados		Inserta una pausa en los registros del directorios
*	Oprima y mantenga esta tecla para encender y apagar la función de silencio	Ingresa DTMF *	Cambia la letra de mayúscula a minúscula mientras se ingresan datos al directorio telefónico
#	Oprima y mantenga esta tecla para bloquear y desbloquear el teclado	Ingresa DTMF #	
(en la base)	Para localizar el equipo, el cual comenzará a sonar luego de oprimir este botón		Ingresar a la base en Modo de Configuración

Antes de usar

ATENCIÓN ! Su teléfono está protegido por PINS (números de identificación personal). No cambie estos PINS a menos que Ud. tenga conocimientos de productos electrónicos y necesite realmente proteger su teléfono a través de PINS especiales. Si Ud. configura y olvida un PIN, esto podría ocasionar que su teléfono deje de funcionar y podría resultar en la necesidad de un costoso servicio técnico. Por favor, refiérase a la sección **OPERACIONES AVANZADAS** para más detalles.

Teclas "Arriba/Abajo" ▲ / ▼

Este teléfono contiene un menú de funciones muy fácil de usar. Todas las funciones esenciales pueden programarse a través de las teclas ▲ / ▼ a través de un enfoque pregunta-respuesta.

Las teclas ▲ / ▼ le permiten explorar los siguientes menús de funciones de una manera circular. Ud. irá en manera ascendente con la tecla ▲ y regresará al menú anterior con la tecla ▼.

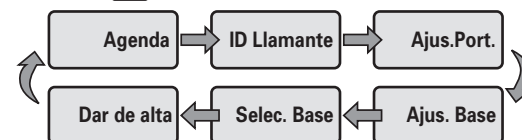

Con la combinación de las teclas /, , y , Ud. podrá configurar su teléfono con gran facilidad.

Durante el resto de este Manual para Usuarios, un simple Mapa de teclas le guiará por las distintas áreas de programación.

Por ejemplo:

Mapa de teclas mostrando secuencia de teclas para configurar idioma:

Mapa de teclas:-



El mapa de teclas le indica los siguiente pasos:-

1. En el equipo, oprima la tecla .
2. Utilice las teclas / para explorar hasta que se muestra **Ajus. Port.** en la pantalla.
3. Oprima para confirmar.
4. Utilice las teclas / para explorar hasta que se muestra **Idioma** en la pantalla.
5. Oprima para confirmar.

Configuración de Idioma

Generalmente, el equipo viene configurado desde fábrica en Inglés. Para cambiar el idioma:-

Mapa de teclas:-



1. Utilice las teclas / para explorar entre los idiomas disponibles.
2. Cuando aparece el idioma deseado, oprima para confirmar. Se oirá un sonido de confirmación.

Configuración de Fecha/hora

La información de Fecha y Hora de una llamada se grabará en la memoria del Identificador de llamadas.

Generalmente el identificador de llamadas registra la información de fecha y hora, dependiendo de cada país y su sistema telefónico local. No es necesario configurar fecha y hora en este equipo en países con sistema FSK de identificación de llamadas, ya que la información se recibe automáticamente.

Para uso en los países con el sistema DTMF de identificación de llamadas (o países con sistema FSK donde la fecha y hora no es enviada por el operador telefónico), realice el siguiente procedimiento para la configuración de fecha y hora : -

Mapa de teclas:-



Utilice las teclas numéricas en el equipo para ingresar la información de la HORA en formato 24 hs. Al finalizar se oirá un sonido de confirmación.

Configuración de Discado

Las funciones de configuración referentes al discado pueden ser seleccionadas a través de los siguientes procedimientos :-

En primer lugar deberá acceder al menú **Ajus.Base** e ingresar el código PIN de la base.

Ingreso al menú Ajus. Base

Mapa de teclas:-

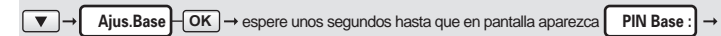

ingrese el número de PIN de la base -> ->

(El Pin por defecto es 1590)

Configuración de modo Discado (Tonos o Pulsos)

Mapa de teclas:-



Configuración de Tiempo Flash

Ud. no debería alterar esta configuración a menos que posea conocimientos sobre productos electrónicos o necesite conectar su teléfono a través de un sistema PABX. Ante cualquier duda consulte al servicio técnico.

Mapa de teclas:-



Configuración de Tiempo de Pausa

Ud. no debería alterar esta configuración a menos que posea conocimientos sobre productos electrónicos. Ante cualquier duda consulte al servicio técnico.

Mapa de teclas:-



Operaciones comunes

Hacer y recibir llamadas

Hacer una nueva llamada -

1. Asegúrese de que el símbolo de aparezca en el equipo indicando buena recepción de la señal. Si el símbolo está parpadeando, indica que el equipo está muy lejos de la base, o bien que la conexión de energía de la base no está funcionando correctamente.
2. Puede ingresar el número telefónico antes o después de oprimir el botón . El número será discado automáticamente.

Para recibir una llamada –

1. Si Ud. se encuentra suscrito al servicio de Identificación de llamadas, el número de la llamada entrante aparecerá en pantalla mientras el teléfono está sonando.
2. Simplemente oprima la tecla  si desea contestar la llamada.

Para finalizar, oprima nuevamente la tecla .

Para realizar y recibir llamadas internas

En el modelo estándar, su teléfono incluye un equipo y una base. Según el modelo que Ud. haya comprado, pueden estar incluidos equipos adicionales.

Pueden realizarse llamadas internas, transferencia y conferencia de llamadas entre los equipos. Cada equipo posee un número de interno individual. Éste será el utilizado para realizar estas funciones entre equipos.

Si su modelo incluye 2 equipos, el número de interno aparecerá en pantalla en modo de espera, luego del nombre del equipo-.

Para hacer una llamada interna a otro equipo



Ud. puede realizar llamadas internas a otros equipos registrados a una misma base.

Oprima la tecla  e ingrese el número de interno deseado. Cuando el equipo ingresado conteste la llamada, habrá comenzado la conversación.

Para contestar una llamada interna, simplemente oprima la tecla .

Transferencia de llamadas y Conferencia de 3 llamadas

Las llamadas externas pueden ser transferidas de un equipo a otro. También pueden realizarse conferencias telefónicas de 3 participantes. Por ejemplo, 2 equipos pueden hablar con una llamada externa simultáneamente.

1. Durante una conversación con una llamada externa.
2. Siga las instrucciones ya mencionadas en la sección de Transferencia de llamadas para realizar una llamada interna; la llamada externa quedará en modo de espera hasta que la comunicación interna sea establecida.
3. Aguarde hasta que el otro equipo conteste la llamada interna.
4. Cuando esto suceda :-
 - a. Oprima la tecla  para transferir la llamada externa, o
 - b. Oprima la tecla  durante 3 segundos para comenzar una conferencia telefónica de 3 participantes.

NOTA : Si no se responde a la comunicación interna, puede recuperar la llamada externa oprimiendo la tecla .

Directorio telefónico



Este equipo incluye hasta 50 memorias para directorio telefónico (12 caracteres y 16 dígitos). Ud. puede almacenar los números usados más frecuentemente en este directorio.

Si su modelo incluye más de un equipo, las memorias de cada uno de ellos son independientes. Las memorias de un equipo no serán transferidas automáticamente a otro.

Para grabar una nueva memoria

Mapa de teclas:-



1. Utilice las teclas alfanuméricas (0 a 9) para ingresar los datos de la misma manera en que utiliza su teléfono celular para caracteres alfabéticos. Oprima la tecla  para confirmar.
2. Utilice las teclas numéricas para ingresar los números telefónicos, y oprima la tecla  para grabar la información. La pantalla mostrará " ¡Guardado!" (ALMACENADO) y se oír un sonido de confirmación.

Para grabar una memoria desde el Identificador de llamadas

Ud. puede copiar un número almacenado en la memoria del **identificador de llamadas** al directorio telefónico. (Consulte la sección Identificación de llamadas para más detalles)

Mapa de teclas:-







La pantalla mostrará " ¡Guardado!" (ALMACENADO) y se oír un sonido de confirmación.

Para realizar una llamada desde el Directorio telefónico

Mapa de teclas:-



1. Utilice el teclado alfanumérico para ingresar la primera letra del nombre de quien se desea llamar. Aparecerá el primer contacto con la letra inicial ingresada.
2. Utilice las teclas ,  para explorar hasta que aparezca el nombre deseado en pantalla.
3. Oprima la tecla  para realizar la llamada.

NOTA : Puede realizarse una búsqueda rápida por el directorio oprimiendo la tecla  en modo de espera.

Para Borrar memorias del Directorio telefónico

Para borrar una memoria:

Mapa de teclas:-

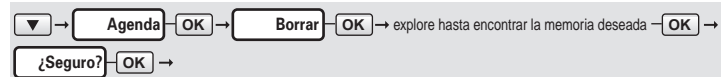

La pantalla mostrará “ **Borrar** ” (BORRADO) y se oír un sonido de confirmación.

Para borrar todas las memorias de su directorio:

Mapa de teclas:-



Se oír un sonido de confirmación.

Para Editar memorias del Directorio telefónico

Mapa de teclas:-



1. Utilice las teclas [▲], [▼] para explorar hasta que la memoria que se desea editar aparezca en pantalla.
2. Oprima la tecla [OK] para confirmar.
3. Se posicionará el cursor al final del nombre ingresado; Ud. puede utilizar la tecla [⊗/⊗] para borrar las letras o el nombre de la memoria y realizar las correcciones deseadas.
4. Cuando la memoria esté corregida, oprima [OK] y el cursor se posicionará al final del número telefónico ingresado. Ud. puede utilizar la tecla [⊗/⊗] para borrar números de la memoria y realizar las correcciones deseadas.
5. Pulse la tecla [OK] para guardar la memoria.

Para ingresar Números VIP

Una vez que haya configurado un número como Número VIP, el teléfono sonará con la melodía que Ud. haya elegido. Por favor, siga los siguientes pasos:

6. La pantalla mostrará “ **Timbre Ext.** ” para la melodía actual.
7. Oprima las teclas [▼], [▲] para elegir la melodía deseada.
8. Oprima la tecla [OK] para confirmar. La pantalla mostrará “ **¡Guardado!** ” (ALMACENADO) y se oír un sonido de confirmación.

Identificación de la línea de la llamada entrante (Memoria CLIP – Identificación de llamadas)

Si Ud. se encuentra suscripto al servicio de Identificación de llamadas, el número de la llamada entrante aparecerá en pantalla mientras el teléfono está sonando.

Si además el número estaba registrado en el directorio telefónico, también aparecerá el nombre en pantalla

NOTA:

- Este teléfono almacena hasta 50 memorias en la memoria del Identificador de llamadas. El registro más nuevo borrará al más viejo. El símbolo ☒ aparecerá en pantalla si existe alguna llamada perdida identificada.

Para visualizar registros del Identificador de llamadas

Mapa de teclas:-



1. Utilice las teclas [▲], [▼] para explorar los registros.
2. La memoria del identificador de llamadas también registrará fecha y hora de la llamada.

Para realizar una llamada desde los registros del Identificador de llamadas

Ud. puede realizar una llamada desde los registros del identificador de llamadas. Simplemente oprima la tecla [☎] en el equipo cuando el registro deseado aparezca en pantalla.

Para borrar memorias del Identificador de llamadas

Para borrar un registro de la memoria del Identificador:-

Mapa de teclas:-



Para borrar todos los registros de la memoria del Identificador:

Mapa de teclas:-



Indicador de Mensaje recibido

Si Ud. se encuentra suscripto al servicio de mensajes de voz de su operador telefónico, el indicador de la base (☎/☎) parpadeará mientras haya un mensaje de voz no escuchado.

El indicador se apagará automáticamente cuando haya escuchado su mensaje, aunque esto depende de su operador telefónico local. En algunos casos, el indicador debe ser apagado manualmente.

Para apagar manualmente el indicador de mensajes de voz de la base: -

Mapa de teclas:-

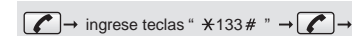

El indicador (☎/☎) dejará de parpadear.

Personalizando su teléfono

Este teléfono contiene características que le ofrecen la posibilidad de personalizar su equipo, como por ejemplo melodía, volumen y bloqueo de teclado.

Nombre del equipo

Según el modelo de su teléfono, si Ud. posee más de un equipo puede poner nombre a los mismos para identificarlos fácilmente.

Mapa de teclas:-

▼ → **Ajus. Port.** → **OK** → **Nombre Usu.** → **OK** → ingrese el nombre deseado → **OK** →

Ingrese un nombre de hasta 8 caracteres.

Configuración de Melodía y volumen

Pueden programarse diferentes melodías y volumen para cada equipo.

Para la melodía externa y volumen: –

Mapa de teclas:-

▼ → **Ajus. Port.** → **OK** → **Melodia Ext** → **OK** → explore hasta encontrar la melodía deseada → **OK** →

explore hasta encontrar el volumen deseado del ringer → **OK** →

Para melodía interna y volumen: –

Mapa de teclas:-

▼ → **Ajus. Port.** → **OK** → **Melodia Int** → **OK** → explore hasta encontrar la melodía deseada → **OK** →

explore hasta encontrar el volumen deseado del ringer → **OK** →

Configuración de Sonido de teclas

Cuando el sonido de teclas se encuentra activado, se oirá un “beep” cada vez que presione alguna tecla. Esta función puede ser desactivada.

Mapa de teclas:-

▼ → **Ajus. Port.** → **OK** → **Tono Tecla** → **OK** → seleccione ON/OFF → **OK** →

Funciones avanzadas

Atención!!!

Las siguientes secciones son sólo para usuarios con conocimientos técnicos en productos electrónicos.

Una falla en los siguientes procedimientos pueden ocasionar que su teléfono deje de funcionar correctamente

PIN (Número de identificación personal)

Su teléfono está protegido por un Número de identificación personal, PIN. El PIN por defecto para el equipo y la base es el mismo : 1590.

Ud. puede cambiar el PIN de su equipo a través de los siguientes pasos: –

Mapa de teclas:-

▼ → **Ajus. Port.** → **OK** → **Poner PIN** → **OK** → **PIN Port.** : ingresar código existente → **OK** →

PIN Nuevo : ingresar nuevo código → **OK** → **Confirm PIN** : reingresar nuevo código para confirmar → **OK** →

Ud. puede cambiar el PIN de su equipo a través de los siguientes pasos: –

Mapa de teclas:-

▼ → **Ajus. Base** → **OK** → espere unos segundos hasta que en pantalla aparezca **PIN Base** : →

ingresar código existente → **OK** → **Cambiar PIN** → **OK** → **PIN Nuevo** : ingresar nuevo código → **OK** →

Confirm PIN : reingresar nuevo código para confirmar → **OK** →

Ud. deberá ingresar el PIN anterior y luego el PIN nuevo, por cuestiones de seguridad. Al ingresar el nuevo PIN, deberá repetirlo para que quede confirmado el cambio.

Atención!!!

Ud. debe llevar un buen registro de los cambios de su PIN. La única forma de desbloquear el código es mediante servicio técnico especializado.

Discado directo (Discado pre-programado de un toque)

Su teléfono está equipado con una función especial de discado de un toque.

Ud. puede pre-programar el número de su teléfono celular en su equipo. En caso de una emergencia, su familia puede discar el número de su teléfono móvil con solo apretar cualquier tecla numérica.

Para ingresar un número en la memoria de Discado directo

Mapa de teclas:-

▼ → **Ajus. Port.** → **OK** → **Llam Direct** → **OK** → ingrese un número telefónico → **OK** →

Se indicará en la pantalla que se ha activado el modo de Discado Directo.

Para desactivar el Modo de Discado directo

Oprima la tecla **[OK]** dos veces, y el modo de Discado directo quedará desactivado.

Configuración original de fábrica

Ud. puede hacer que la configuración de su teléfono vuelva a su estado original de fábrica. Todos los registros, memorias y configuraciones que haya realizado en su teléfono se perderán automáticamente. Puede ser útil en caso de que se hayan programado demasiadas cosas a la vez, creando un conflicto en la configuración que afecte el funcionamiento normal de su equipo.

El sector de la memoria correspondiente a la base y la registración de equipos a la misma no se modificará.

Para resetear la configuración de su equipo

Mapa de teclas:-

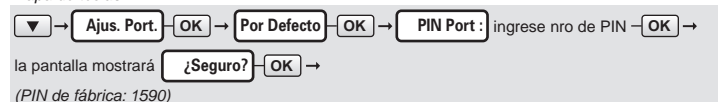

Registración Múltiple de equipos a la base

De acuerdo con el sistema standard DECT (GAP compatible), la unidad base puede configurarse para funcionar con varios equipos, así como un equipo puede registrarse a varias bases. El máximo número de equipos y bases depende de cada fabricante.

En principio, su teléfono DECT funciona con cualquier fabricante de equipos inalámbricos de sistema DECT (GAP compatible). Sin embargo, se recomienda la configuración de equipos a bases de un mismo fabricante, para lograr el pleno funcionamiento del teléfono ofrecido por su productor.

Este teléfono DECT funciona con un máximo de 5 equipos y 4 bases del mismo fabricante. De esta manera se aseguran las funciones de intercomunicación, transferencia de llamadas y conferencia de llamadas.

Las siguientes secciones le indicarán los pasos para configurar su teléfono DECT a la operación avanzada de múltiples equipos y bases.

Cómo registrar equipos adicionales a una Base

Según el modelo del teléfono, pueden estar incluidos más de un equipo en un mismo envase. En este caso, los equipos están registrados a la base desde fábrica, y el consumidor no deberá realizar este trabajo por su parte.

En caso de que se compren equipos adicionales separadamente, deberá realizar la registración según el siguiente procedimiento:-

Antes de la registración

Asegúrese de que el equipo adicional contenga pilas en buen estado.

Asimismo, asegúrese de poseer la siguiente información:

- Asegúrese de que el equipo que intenta registrar sea de sistema DECT y GAP compatible.
- Busque información sobre como activar el equipo en Modo Configuración. Generalmente podrá encontrar esto en el manual de instrucciones del equipo adicional.
- El PIN para registración es 1590, y no puede ser modificado.

Procedimiento de registración

En la base –

Asegúrese que no haya ningún equipo en posición de carga y que la luz indicadora en la base no esté encendida. Oprima y mantenga el botón **[OK]** por unos 10 segundos hasta que la luz comience a parpadear, y suelte el botón.

Nota: La Base quedará en Modo Registración durante 1 minuto. Ud. deberá completar el resto del procedimiento antes que la Base desactive el Modo Registración. En caso que no pueda terminar a tiempo, la luz dejará de parpadear y Ud. deberá comenzar el proceso de registración nuevamente.

En el equipo –

Si desea registrar un equipo adicional de un fabricante distinto, Ud. deberá seguir las instrucciones de este equipo para completar la registración.

Para la registración de un equipo adicional **de un mismo fabricante**, siga las siguientes instrucciones: –

Mapa de teclas:-

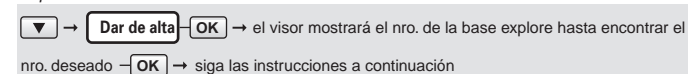

- Ud. deberá seleccionar la primera base disponible (BASE 1) si es la primera vez que registra un equipo adicional. Utilice las teclas **[▲]**/**[▼]** para esta selección.
- El equipo buscará cualquier base disponible que se encuentre en Modo Registración en el área. Cuando lo encuentra, el equipo mostrará una larga serie de números en pantalla. Este es el número de identidad de la base. Oprima la tecla **[OK]** para confirmar.
- Se le pedirá que ingrese el PIN de registración, el cual es 1590. Ingréselo y oprima la tecla **[OK]** para confirmar. Se oirá un sonido de confirmación.

Para realizar la registraci3n de un equipo adicional desde un equipo ya registrado :

Mapa de teclas:-

▼ → **Ajus. Base** → OK → espere unos segundos hasta que la pantalla muestre **PIN Base :** →
ingrese el nro. de PIN de la base → OK → **Port Nuevo** → OK → **Subsc PIN :** ingrese un nro. de 4
dígitos → OK →
(PIN de fábrica: 1590)

1. El indicador de la base comenzará a parpadear, indicando que se encuentra en modo Registraci3n
2. Utilice ahora el equipo adicional a registrar para continuar
3. En el nuevo equipo :

Mapa de teclas:-

▼ → **Dar de alta** → OK → la pantalla mostrará el nro. de base explore hasta encontrar el
indicado → OK → seleccione el nro. de base → OK

4. El equipo buscará cualquier base disponible que se encuentre en Modo Registraci3n en el área. Cuando lo encuentra, el equipo mostrará una larga serie de números en pantalla. Este es el número de identidad de la base. Oprima la tecla **OK** para confirmar.
5. Se le pedirá que ingrese el PIN de registraci3n, el cual es el **Subsc PIN** que ingresó en los pasos anteriores. Oprima la tecla **OK** para confirmar. Se oirá un sonido de confirmaci3n.

Repita el proceso para registrar otros equipos adicionales. Por favor recuerde que pueden registrarse hasta 5 equipos a una misma base. Si ya se hubieran registrado 5 equipos, la base rechazará una nueva registraci3n. Ud. puede eliminar equipos que no se utilicen para crear espacio para registrar otros adicionales.

Para eliminar equipos de una base

Mapa de teclas:-

▼ → **Ajus. Base** → OK → espere unos segundos hasta que la pantalla muestre **PIN Base :** →
ingrese el nro. de PIN de la base → OK → **Elim Port:** → OK → **Dar de baja** ingrese el nro. de
equipo a eliminar → OK →
(PIN de fábrica: 1590)

Todos los equipos mostrarán sus números en pantalla. Utilice el teclado para ingresar el número de equipo cuya registraci3n que se desee eliminar de la base.

Registraci3n de un equipo a una Base adicional

Un equipo puede funcionar con más de una base. Esto puede ser útil en caso de que estén conectadas dos o más líneas telefónicas a su casa u oficina. De esta manera un solo equipo puede operar diferentes líneas desde bases diferentes.

En general, el producto no incluye más de una base. En caso de que Ud. posea otro teléfono DECT (GAP compatible) en su casa u oficina, podrá utilizar los siguientes pasos para registrar su nuevo equipo a sus otras bases ya instaladas.

NOTA: la registraci3n de una nueva base reemplazará automáticamente cualquier configuraci3n de base en el mismo número de memoria de base. Si Ud. no desea sobrescribir dicha informaci3n, registre la nueva base en un número de memoria de base libre en su equipo (cada equipo puede funcionar con hasta 4 bases como máximo). Si su equipo ya ha sido registrado con las bases 1 y 2, cuando quiera registrarlo a una nueva base deberá utilizar el número de memoria de base 3 y completar la registraci3n.

Intercambio de base desde un equipo

Si su equipo está registrado a más de una base, Ud. puede intercambiar entre dichas bases para cambiar de línea telefónica.

Mapa de teclas:-

▼ → **Selecc. Base** → OK → explore y seleccione bases disponibles **Base Auto** → OK →

Si Ud. seleccionó **Base Auto**, su equipo puede intercambiar entre las bases cuando la seál de la base conectada se vuelve débil o queda desconectada.

Mantenimiento

1. No esponga este producto al polvo, humedad, altas temperaturas o shocks mecánicos.
2. No utilice limpiadores corrosivos o abrasivos sobre este producto. Mantenga la unidad libre de polvo mediante un paño suave y seco.
3. No desarme este producto, no contiene repuestos útiles.
4. En caso de tormenta eléctrica, se aconseja desconectar el adaptador de energía eléctrica, ya que la garantía del producto no cubre daños ocasionados por este motivo.
5. Utilice únicamente el adaptador y las pilas incluidas en el envase.

Soluci3n de problemas

Q1. El teléfono no funciona

- Asegúrese de que su equipo no tenga el teclado bloqueado. Cuando su teclado está bloqueado, aparece el símbolo  en pantalla. Para desbloquear el teclado, oprima y mantenga la tecla **#**.
- Asegúrese de que la conexi3n eléctrica y el cable de línea estén correctamente conectados.

- Asegúrese de que las pilas se encuentren en el compartimiento, colocadas correctamente de acuerdo a la polaridad y en un buen estado de carga.
- Si Ud. conectó más de un teléfono a una misma línea, asegúrese de que el resto de los teléfonos esté colgado. En algunos sistemas telefónicos, cuando se utiliza un equipo, el resto se desconecta.
- Intente conectar otro teléfono a su conexión de pared. Si el problema persiste, probablemente haya un problema en su línea telefónica; deberá consulta con su operador local.
- Si la persona con quien está hablando no puede escuchar su voz, asegúrese que no está activado en su teléfono la función de SILENCIO. Para comprobarlo, active la función nuevamente; su teléfono debería volver a funcionar normalmente.
- Controle si el símbolo de Antena  está parpadeando. Si es así, esto indica que su equipo se encuentra demasiado lejos de la base y la señal es muy débil. Acérquese a la base e intente nuevamente.
- En ciertas situaciones, si el equipo no tiene la carga adecuando durante un período de tiempo prolongado, puede bloquearse automáticamente. Intente quitar las pilas, colocarlas nuevamente y cargar el equipo por 24hs.

Q2. El teléfono no suena

- Controle si es teléfono se encuentra en modo SILENCIO.
- Asegúrese de que su equipo no se encuentre apagado
- Asegúrese de que el cable de línea esté correctamente conectado
- Controle si se ha seleccionado la base adecuada (ENCASO de que se haya registrado más de una base a su equipo)

Q3. El Directorio telefónico no funciona

- Asegúrese de no estar ingresando números telefónicos con más dígitos del máximo mencionado en la sección de Directorio telefónico
- Si su teléfono está conectado a un sistema PABX, consulte a su proveedor sobre la demora requerida para realizar una llamada externa

Q4. El número de la llamada entrante no aparece en pantalla

- Asegúrese de que su línea telefónica cuenta con el servicio de Identificación de llamadas de su operador telefónico local. En la mayoría de los países, este servicio debe ser solicitado y pagado adicionalmente al servicio de línea regular. Para más detalles, contáctese con su operador local.
- Las persona que llama puede bloquear la función. El número de la llamada entrante no debe necesariamente aparecer en pantalla. Para más detalles, contáctese con su operador local.
- Si la llamada entrante es de larga distancia, el número telefónico no será reconocido.
- Controle el formato **CLIP** de su país. Para más detalles refiérase a la sección **FORMATO CLIP**.

Q5. El equipo no funciona al registrarlo a la base de un teléfono de otro fabricante

- Según el standard DECT (GAP compatible), los equipos pueden ser registrados a cualquier base del sistema DECT. Sin embargo, las funciones específicas de cada fabricante pueden no ser compatibles para todos los productos. Puede suceder que sólo las funciones básicas estén disponibles si equipo y base son de distintos fabricantes.
- Controle si la otra base es **GAP** compatible según el estándar DECT. Sólo los productos **GAP** son compatibles entre sí.

Apéndice A

Montaje del equipo a la pared

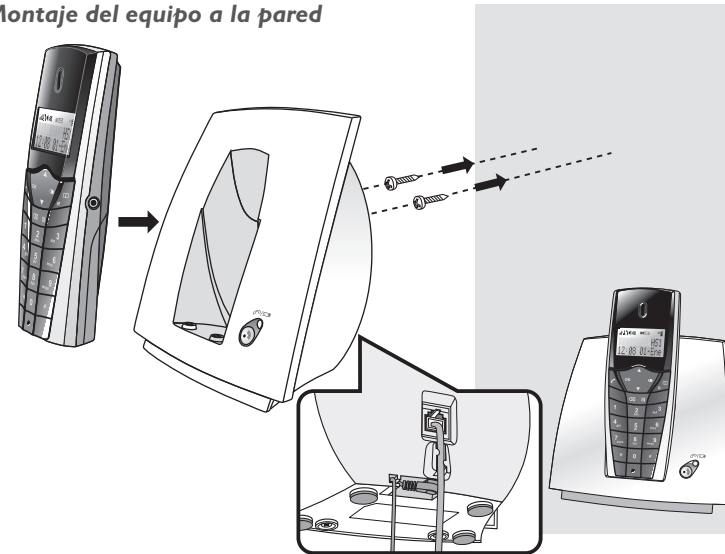

Apéndice B

Esquema para perforado

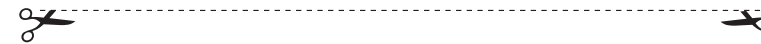

Perfore para atornillar la base a la pared –Esquema a tamaño real

